

「中部縦貫自動車道・国道158号改良」

通信

Vol.8

令和4年3月発行

<発行団体>

- ◆中部縦貫自動車道(松本～中ノ湯間道路)建設・国道158号整備促進期成同盟会
- ◆中部縦貫自動車道の早期建設を進める会
- ◆国道158号改良を促進する沿線住民の会

中部縦貫自動車道(松本波田道路)本線工事が進んでいます。

国土交通省が、松本波田道路の本線工事として工事を進めていた「扇子田高架橋下部工事」が、令和4年3月10日に完成しました。

引き続き、「扇子田高架橋上部工事」を実施する予定です。



【扇子田高架橋(完成) 橋台全景】



【扇子田高架橋(工事中) 橋台(西側)】



【扇子田高架橋(完成) 橋台(東側)】
南から北を望む



【扇子田高架橋(完成) 橋台(東側)】
北から南を望む

この広報は、地域の皆様に、中部縦貫自動車道と国道158号の整備状況などをお知らせするものです。事業の促進に向けて、皆様のご理解とご協力をお願いします。

【問い合わせ先】

中部縦貫自動車道(松本～中ノ湯間道路)建設・国道158号整備促進期成同盟会事務局
松本市建設部建設総務課 電話 0263-34-3241/FAX 0263-33-2939/E-Mail k-somu@city.matsumoto.lg.jp

国道158号奈川渡改良の進捗状況

長野県の権限代行事業で国土交通省が進めている奈川渡改良事業は、現在大白川大橋（おおじらかわおおはし）の橋梁工事を実施中です。

引き続き、大白川大橋の工事を進めるとともに、新入山トンネル掘削に向けた準備工事に着手する予定です。

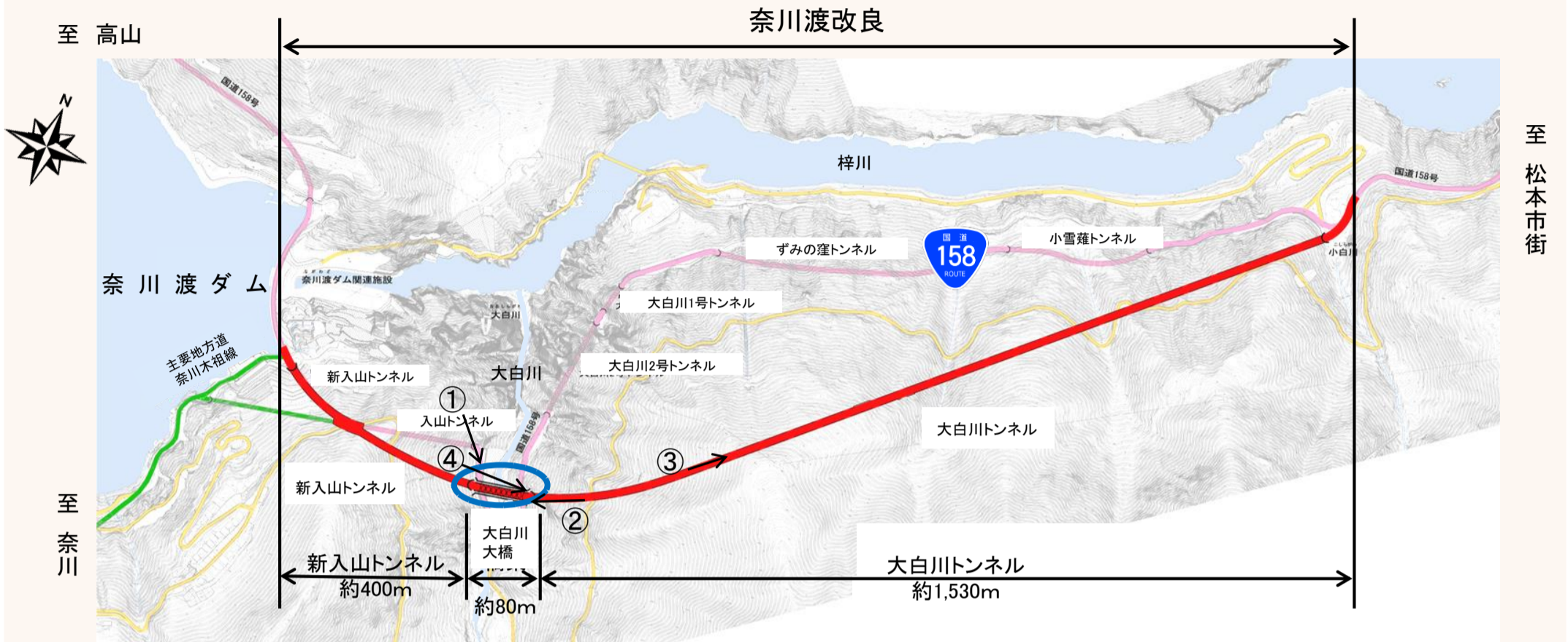

① 大白川大橋 全景

② 大白川大橋 全景



③ 大白川トンネル 内部

④ 大白川トンネル 高山側



国道158号狸平工区の状況

長野県が進めている狸平工区のトンネル工事は、令和3年7月1日に鹿島・守谷・北信特定建設共同企業体と契約しました。

現在、稲核ダム側のトンネル坑口付近でトンネル掘削に向けた準備工を実施しており、令和4年5月頃からトンネル掘削を始める予定です。

【トンネル延長:1,060m/工期:令和3年7月～令和7年1月】

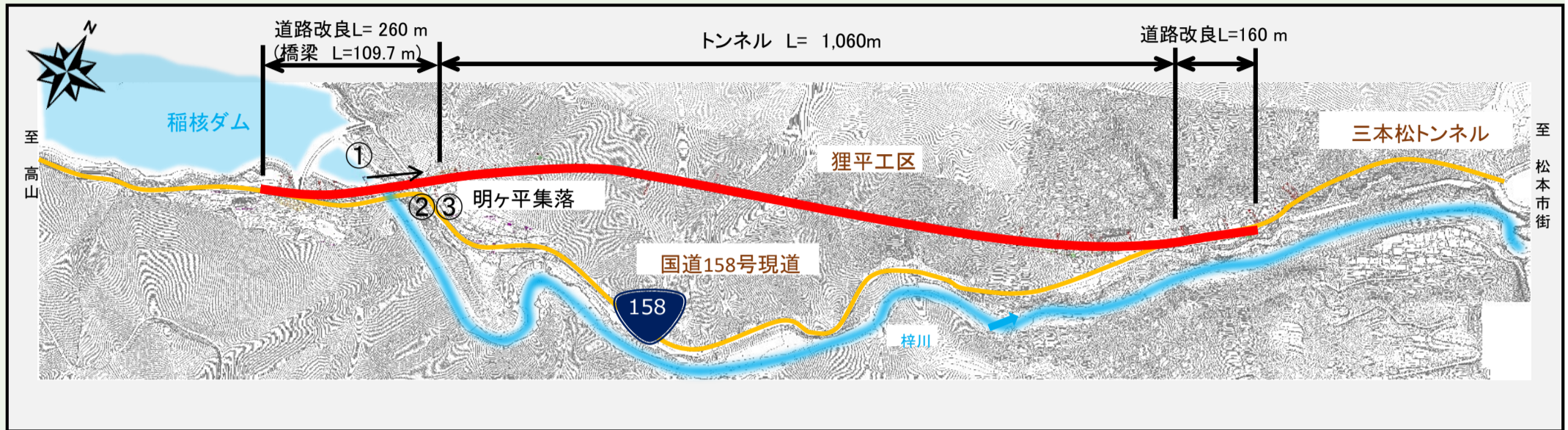

トンネル横断図

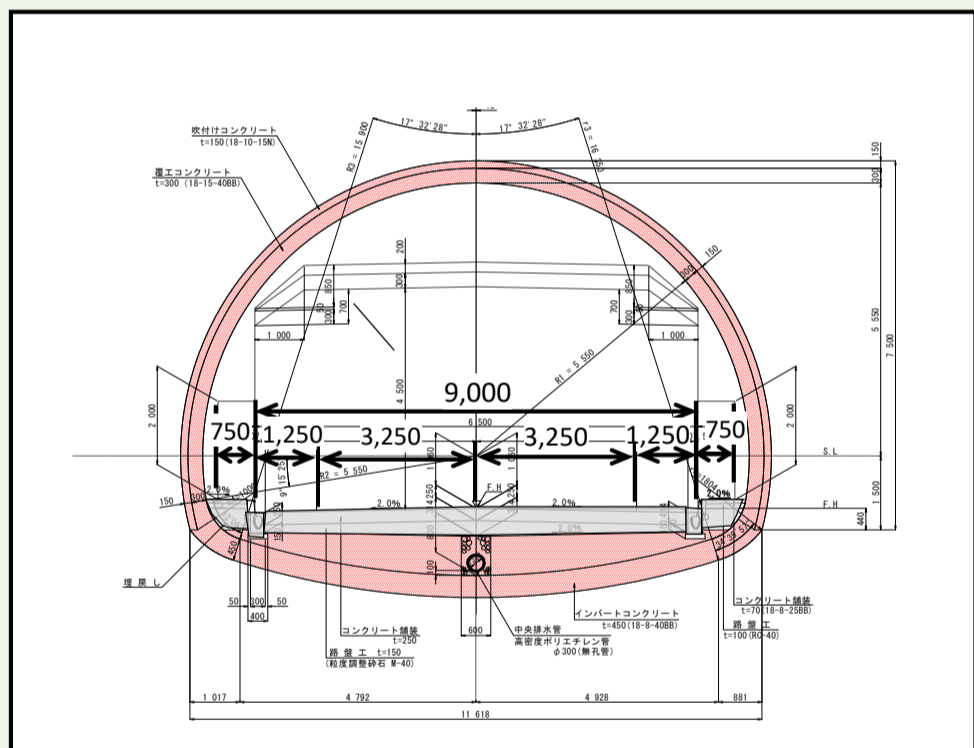

②仮設ヤード 工事状況



①稲核橋よりトンネル側を望む



③稲核ダム側坑口 工事状況

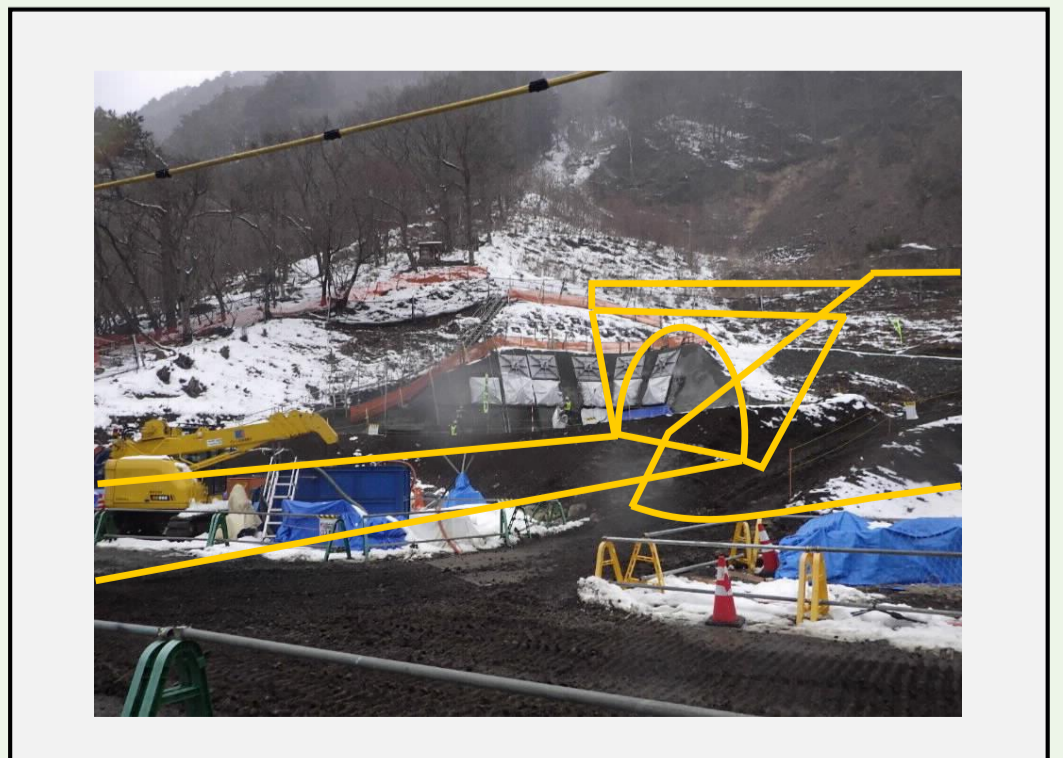

中部縦貫自動車道(松本波田道路)の用地進捗状況

市内4地区で個別交渉を進め、令和3年12月末時点の事業用地全体の用地進捗は、約78%、約24万㎡になっております。

また、ご提供頂いた用地において、関係者と調整の上、立ち入り防止柵設置作業等を進めております。



▼ 松本市長が国土交通省へ要望活動！

令和3年7月14日

令和3年7月14日に松本市長が国土交通省幹部にオンラインで要望及び面談を行いました。

▼ 松本市長の発言

- ・ 福井県・岐阜県側の進捗に比べ、長野県側の進捗が図られていないというのが現状であり、中部縦貫自動車道(波田～中ノ湯間)の計画推進を具体的に進めてもらいたい。
- ・ ミッシングリンクの解消という点で先線の部分が取り残されることが無いようにしていただきたい。



▼ 国土交通省幹部からのコメント

- ・ 岐阜側のルートが明らかになってきており、岐阜県側に負けないようにしっかりと進めていきたい。
- ・ 松本波田道路の道筋が少しずつ見えてきているので、その進捗を見ながら早くルートを固められるようにしっかりと進めていきたい。
- ・ 自然環境が豊かなところなので、急いでかつ環境に配慮しながら慎重に進めることも大事である。
- ・ 安房峠道路建設時は色々と起きた。ルートの選定に向けては様々な課題があるが、市の意見を聞きながら早く検討過程を詰めていきたい。中部縦貫自動車道は関東から北陸への軸になる道路で、松本地域が繋がることは非常に意義があるため、しっかりとやっていきたい。

中部縦貫自動車道リレーメッセージ

国が建設している中部縦貫自動車は、長野県松本市から福井県福井市までをつなぐ約163kmの高規格幹線道路です。

中部縦貫自動車道の一部となる松本波田道路では、現在皆様のご協力のもと、用地取得を実施するとともに、扇子田高架橋の橋台が3月に完成したところです。

松本波田道路及び奈川渡改良事業の一日も早い完成に向け、関係機関と連携しつつ事業を進めて参りますので、引き続き、皆様のご協力、ご支援をよろしくお願いいたします。

国土交通省
長野国道事務所長
永江浩一郎様

